



Управляй
мечтой



TOYOTA HIGHLANDER

ВОПЛОЩЕНИЕ СОВРЕМЕННОГО АВТОМОБИЛЯ

Абсолютно новый Toyota Highlander — семейный автомобиль, созданный для комфортных поездок как в городе, так и за его пределами. Его отличает элегантный дизайн, вместительный семиместный салон и бескомпромиссный уровень безопасности.



РАСШИРЯЕТ ЛИЧНОЕ ПРОСТРАНСТВО

Благодаря внушительному размеру и многофункциональности в салоне с комфортом расположится вся ваша семья. Высококачественные материалы отделки, мягкая атмосферная подсветка и множество удобных мест для хранения — каждый нюанс призван сделать любую поездку незабываемой.

Вместительный салон
на 7 посадочных мест



МЕСТО ПОД СОЛНЦЕМ

С новым Toyota Highlander вам не захочется, чтобы путешествие заканчивалось. Прозрачная панорамная крыша наполнит автомобиль солнечным светом. Кресла с подогревом, вентиляцией и поддержкой поясницы, а также трехзонный климат-контроль позволят получить максимум удовольствия от поездки. Переднее пассажирское сидение оснащено электрорегулировкой в 8 направлениях, что доставит дополнительный комфорт пассажирам.

Вентиляция передних сидений





РЕШИТЕЛЬНО ГАРМОНИЧНЫЙ

Для максимального комфорта водителя и пассажиров в новом Toyota Highlander множество современных опций. Аудиосистема премиум-класса JBL, обеспечивающая концертное качество звучания при помощи 11 динамиков, а также мультимедийный дисплей со спутниковой навигацией и поддержкой Apple CarPlay® и Android Auto®.



Аудиосистема
премиум-класса JBL

ВПЕЧАТЛЯЮЩАЯ ВМЕСТИТЕЛЬНОСТЬ

Вместительный багажник нового полноразмерного кроссовера Toyota Highlander обеспечит пространством, отвечающим вашим требованиям. При необходимости сложите третий ряд сидений, и в вашем автомобиле свободно поместятся даже крупногабаритные предметы.



Увеличенный объем багажника
за счет складывающихся сидений 3-го ряда



СТАБИЛЬНО ПРЕВОСХОДНЫЙ

Переход на глобальную модульную архитектуру TNGA (Toyota New Global Architecture) позволил усовершенствовать абсолютно все характеристики Toyota Highlander. Благодаря ей полноразмерный кроссовер получил отличную управляемость, улучшенную динамику и стабильность поведения на дороге.



СВОБОДНОЕ ДВИЖЕНИЕ

Подарите себе свободу движения с новым Toyota Highlander. Мощный и экономичный атмосферный двигатель с полным приводом и 8-ступенчатой автоматической коробкой передач наделяет ваш Toyota Highlander впечатляющей динамикой и отличной управляемостью.

Атмосферный двигатель V6 и 8-ступенчатая автоматическая коробка передач



ВЛАСТЬ НАД ОБСТОЯТЕЛЬСТВАМИ

Возможности нового поколения Toyota Highlander не ограничиваются удовольствием от поездок в пределах города. Система выбора режима движения и помощи при езде по бездорожью Multi-Terrain Select обеспечит контроль над автомобилем в сложных условиях.



* Мульти-Террейн Селект

ПРОИЗВОДИТ ВПЕЧАТЛЕНИЕ

Полностью светодиодная оптика выразительных форм и 20-дюймовые колесные диски добавляют Toyota Highlander функциональности и придают его облику изысканность и аристократичность.



Bi-LED-оптика



Диски 20"





ДЛЯ ЛЮБОЙ ПОГОДЫ

Даже самой суровой зимой вы и ваша семья будете чувствовать себя спокойно и получать удовольствие от поездки с абсолютно новым Toyota Highlander. В любую погоду расширенный зимний пакет с электрообогревом руля и дополнительным отопителем салона гарантирует комфорт и абсолютную уверенность при любых условиях.



Обогрев рулевого колеса



Обогрев зеркал заднего вида



Подогрев передних сидений



Подогрев задних сидений



Потолочные воздуховоды для сидящих сзади пассажиров



Дополнительные воздуховоды для второго ряда сидений



Дополнительный электрический отопитель салона



Электрообогрев лобового стекла в зоне покоя стеклоочистителей

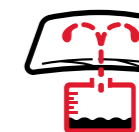

Индикатор низкого уровня омывающей жидкости

ПРИОРИТЕТ БЕЗОПАСНОСТИ

Дороги, как и ваши планы, могут быть непредсказуемы. Инновационные технологии Toyota обеспечат высочайший уровень безопасности движения, куда бы вы ни направились. Интеллектуальные системы активной безопасности предупредят вас, если ситуация будет выходить из-под контроля.



TOYOTA SAFETY SENSE 2.0 ТЕХНОЛОГИЯ ВАШЕЙ БЕЗОПАСНОСТИ



Усовершенствованная система предупреждения об угрозе фронтального столкновения с функцией автоматического торможения и распознавания пешеходов (PCS).



Динамический круиз-контроль с функцией упрощенного переключения лимита скорости в соответствии с ограничениями на дорожных знаках (iDRCC).



Обновленная система распознавания и информирования водителя о дорожных знаках (RSA).



Система оповещения о непреднамеренном пересечении дорожной разметки с функцией удержания автомобиля по центру полосы (LDA).



Система автоматического переключения дальнего света на ближний (AHB) *.



Система контроля и информирования об усталости водителя (SWS).



* Тойота Сейфти Сенс.

КОМПЛЕКС МЕР ПО ЗАЩИТЕ ОТ УГОНА



Toyota разработала целый комплекс мер по защите автомобиля, направленных на:

- ▶ снижение вероятности угона автомобиля (для владельцев новых автомобилей);
- ▶ проверку оригинальности элементов автомобиля (для покупателей вторичного рынка)

РЯД ПРОТИВОУГОННЫХ СИСТЕМ

▶ **Центральный замок с двойной блокировкой**

При повторном нажатии на кнопку запираения на ключе все двери будут заблокированы не только снаружи, но и внутри. Таким образом, если разбить окно, то дверь все равно нельзя будет открыть изнутри.

▶ **Сигнализация с датчиками открытия дверей и капота**

Датчики срабатывают, если в режиме охраны открывается капот или хотя бы одна из дверей автомобиля. Если кто-то попытается открыть дверь или капот — система сработает и включится сирена.

▶ **Иммобилайзер**

Защиту от несанкционированного запуска двигателя обеспечивает усовершенствованный иммобилайзер. Главной его функцией является блокировка запуска двигателя при попытке угона автомобиля. Он допускает запуск и работу двигателя только при условии, что опознана уникальная электронная метка ключа. В противном случае включение стартера, питание и зажигание двигателя блокируются.

ПОВЫШЕНИЕ ОСТАТОЧНОЙ СТОИМОСТИ И СНИЖЕНИЕ РИСКА УГОНА С ДОПОЛНИТЕЛЬНОЙ МАРКИРОВКОЙ VIN-НОМЕРОМ

Размещение дополнительной маркировки с VIN-номером на различных деталях автомобиля позволяет не только расширить возможности его идентификации при угоне, но и серьезно снижает к нему интерес угонщиков.

Этот способ безопасности дает возможность увеличить стоимость автомобиля на вторичном рынке, так как позволяет покупателям проверить чистоту его истории.

VIN-стикер нанесен лазерной нарезкой. Его сложно подделать:

- ▶ при снятии и повторной установке стикер повреждается, что не дает возможности повторного использования;
- ▶ окантовка вокруг стикера светится под УФ-светом.

УНИКАЛЬНЫЙ ПРОТИВОУГОННЫЙ ИДЕНТИФИКАТОР T-MARK

На автомобиле наносится уникальный противоугонный идентификатор T-Mark. Это скрытая маркировка элементов автомобиля специальным PIN-кодом, которая выполняется микроточками диаметром 1 мм из пленки с лазерной печатью и различима только при 60-кратном увеличении. PIN-код является уникальным для каждого автомобиля и привязан к его VIN-номеру.



ЦВЕТА И МАТЕРИАЛЫ



EB20 Черный



EB10 Серый



EB40 Бежевый



LA20 Черный



LA41 Коричневый



LA10 Серый



LA40 Бежевый



18-дюймовые легкосплавные
колесные диски (6 сдвоенных спиц)



20-дюймовые легкосплавные
колесные диски (6 сдвоенных спиц)



1G3 Серый *



1J9 Серебристый *



218 Черный *



4X9 Темно-коричневый *



8X8 Темно-синий *



089 Белый **



1K5 Серо-голубой ***



3T3 Красный ***

[С более подробной информацией о всех дополнительных опциях и аксессуарах Toyota Highlander вы можете ознакомиться в брошюре «Toyota Highlander. Аксессуары».](#)

* Металлик. ** Перламутр. *** Специальный металлик.

СЕРВИСЫ TOYOTA

Легко купить, легко владеть.

- Toyota Finance Services
- Toyota Лизинг
- Toyota Insurance Services





ВЫБЕРИТЕ СВОЙ ВАРИАНТ ВЫГОДЫ НА ПОКУПКУ АВТОМОБИЛЯ TOYOTA



Индивидуальный подход

Лизинг от собственной лизинговой компании Toyota на индивидуальных условиях позволит вам получить конкурентную ставку финансирования и возможность подбора комфортного размера аванса.

Благодаря отсутствию скрытых платежей или иных незапланированных расходов покупка автомобиля Toyota станет для вас еще более запоминающейся.



Еще больше защиты

Toyota всегда заботится о своих клиентах, и поэтому предлагает широкий выбор тарифных планов из своей продуктовой линейки страхования, в которой вы обязательно найдете оптимальный именно для вас вариант.

Также вам поможет чувствовать себя максимально уверенно и защищено ремонт автомобилей у официально-го дилера Toyota и бесплатная эвакуация с места ДТП.



Комфортный кредит

Все преимущества автомобилей Toyota могут стать вашими на самых выгодных условиях вместе с «Toyota Банк».

Специально для своих клиентов «Toyota Банк» разработал кредитные программы с комфортными ежемесячными платежами, которые сделают покупку еще более впечатляющей. Благодаря этим кредитным программам вы сможете приобрести автомобиль более высокого класса или более дорогой комплектации.

Также по вашему желанию в сумму кредита может быть включена стоимость дополнительного оборудования и выбранных вами сервисов.

Для получения быстрого и удобного доступа к информации по вашему кредиту мы разработали мобильное приложение «Toyota Банк», с которым вы больше не потратите ни одной лишней минуты.

* Кредитование осуществляется АО «Тойота Банк». Лицензия Банка России № 3470 от 22.07.2015.

Подробные условия кредитования вы можете получить на сайте toyota.ru

** Автомобиль должен быть оформлен в кредит в АО «Тойота Банк».



ТЕХНИЧЕСКИЕ ХАРАКТЕРИСТИКИ

Название модели	HIGHLANDER	
Комплектация	Престиж	Люкс Safety
КУЗОВ		
Тип кузова	Универсал	
Количество дверей	5	
Количество мест	7	
ГАБАРИТНЫЕ РАЗМЕРЫ		
Длина, мм	4 966	
Ширина, мм	1 930	
Высота, мм	1 755	
Колесная база, мм	2 890	
Дорожный просвет, мм	204	
Передний свес, мм	990	
Задний свес, мм	1 110	
Колея передних колес, мм	1 660	
Колея задних колес, мм	1 690	
ВНУТРЕННИЕ РАЗМЕРЫ И ОБЪЕМЫ		
Объем багажного отделения, л	454	
Максимальный объем багажного отделения, л	Н/д	
Емкость топливного бака, л	68	
МАССА		
Снаряженная, кг	2 100–2 110	2 015–2 025
Полная, кг	2 700	
— На переднюю ось	1 560	
— На заднюю ось	1 560	
Допустимая масса прицепа без тормозов, кг	700	
Допустимая масса прицепа с тормозами, кг	2 000	
ПОДВЕСКА		
Передняя	Независимая, пружинная, типа McPherson, со стабилизатором поперечной устойчивости	
Задняя	Независимая, пружинная, рычажная, с гидравлическими телескопическими амортизаторами, со стабилизатором поперечной устойчивости	

ДВИГАТЕЛЬ		
Тип двигателя	Бензиновый	
Рабочий объем, см ³	3 456	
Количество и тип расположения цилиндров	6, V-образный	
Вид топлива	Бензин с октановым числом 91 и выше	
Максимальная мощность двигателя в л. с. (кВт) / при об/мин	249 (183) / 5 000–6 600	
Максимальный крутящий момент, Нм / при об/мин	356 / 4 700	
Количество клапанов на цилиндр	4	
Диаметр цилиндра, мм	94	
Ход поршня, мм	83	
Степень сжатия	11,8:1	
ТРАНСМИССИЯ		
Тип привода	Подключаемый полный привод	Подключаемый полный привод с адаптивной системой дискретного распределения крутящего момента на задние колеса
Тип трансмиссии	Гидромеханическая	
Количество передач	8	
КОЛЕСА И ШИНЫ		
Тип дисков	Легкосплавные	
Размер дисков	235 / 65 R18	235 / 55 R20
РУЛЕВОЕ УПРАВЛЕНИЕ		
Усилитель руля	EPS (электрический усилитель руля)	
Минимальный радиус разворота — по колесам, м	6,2	
ЭКСПЛУАТАЦИОННЫЕ ХАРАКТЕРИСТИКИ		
Время разгона от 0 до 100 км/ч, сек.	Н/д	
Максимальная скорость, км/ч	180	
РАСХОД ТОПЛИВА, л/100 КМ		
Городской цикл, л	Н/д	
Загородный цикл, л	Н/д	
Смешанный цикл, л	Н/д	
СОДЕРЖАНИЕ CO₂ В ОТРАБОТАВШИХ ГАЗАХ, Г/КМ		
Городской цикл	Н/д	
Загородный цикл	Н/д	
Смешанный цикл	Н/д	
Экологический класс	Евро 5	



Пакет систем активной безопасности Toyota Safety Sense

Пакет систем активной безопасности Toyota Safety Sense включает современные технологии обеспечения вашей безопасности и повышения комфорта вождения.



Система предупреждения об угрозе фронтального столкновения

При опасно быстром уменьшении дистанции до объекта спереди система предупреждает водителя об угрозе и при необходимости производит экстренное торможение.

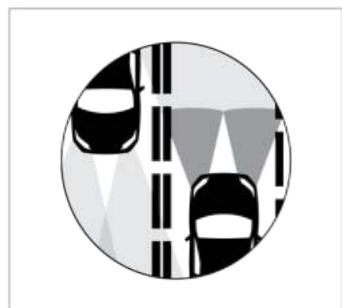

Система автоматического переключения дальнего света

Теперь вам не нужно постоянно переключать фары при движении по ночной трассе. При появлении встречного автомобиля или обгоне попутного система самостоятельно сменит дальний свет на ближний, а затем вернется к прежнему режиму.

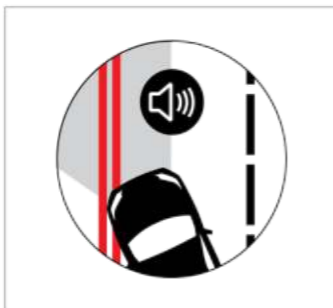

Оповещение о непреднамеренном пересечении дорожной разметки

Эта система снижает вероятность случайного выезда автомобиля за пределы полосы движения. При пересечении левой или правой разделительных линий без включения указателя поворота вы получаете предупреждающие звуковой и визуальный сигналы.



Активный круиз-контроль

Активный круиз-контроль делает поездки на дальние расстояния комфортнее, позволяя не только поддерживать заданную скорость, но и контролировать дистанцию до автомобиля, находящегося впереди.



Система распознавания дорожных знаков и информирования о них

Важные дорожные знаки теперь не ускользнут от вашего внимания: система распознавания фиксирует их и отображает на центральном дисплее, одновременно оповещая водителя звуковым сигналом.



Система контроля и информирования об усталости водителя

В дальних поездках важно сохранять концентрацию за рулем. Залогом вашей безопасности становится система, которая контролирует состояние водителя и вовремя предупреждает его о необходимости прекратить движение и отдохнуть.

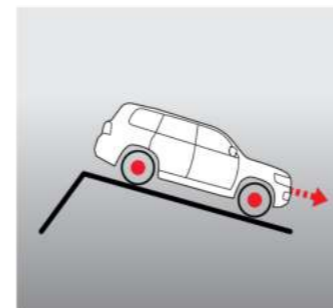

Система помощи при спуске по склону (DAC)

При движении по крутому склону система DAC изменяет тормозное усилие на отдельных колесах для поддержания стабильности автомобиля и скорости движения в пределах от 5 до 7 км/ч. Система DAC работает для передач переднего и заднего хода, при этом водителю не нужно нажимать педали акселератора или тормоза.



Система курсовой устойчивости (VSC)

Система VSC при обнаружении критического отклонения автомобиля от заданной траектории движения индивидуально подтормаживает колеса и снижает тягу двигателя, помогая сохранить контроль над автомобилем.

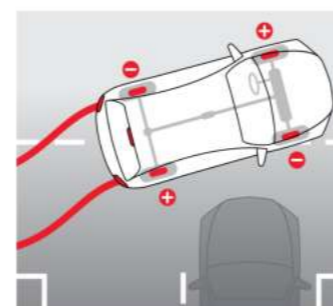

Антиблокировочная тормозная система (ABS) с электронной системой распределения тормозного усилия (EBD)

ABS помогает сохранить управление автомобилем во время торможения. ABS дополняется системой EBD, оптимальным образом распределяющей тормозное усилие между колесами. Сочетание этих двух систем помогает избежать блокировки колес и позволяет уверенно маневрировать при торможении.

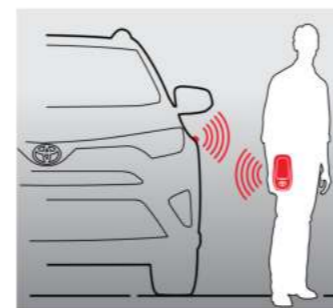

Интеллектуальная система посадки в автомобиль и запуска двигателя Smart Entry & Start System

В отличие от традиционного ключа система Smart Entry & Start System представляет собой передатчик, позволяющий отпереть двери, потянув за ручку, а также запереть их нажатием на кнопку. Для запуска или выключения двигателя просто нажмите кнопку Start/Stop. Единственное, что требуется, — это «умный ключ» в кармане или сумочке.

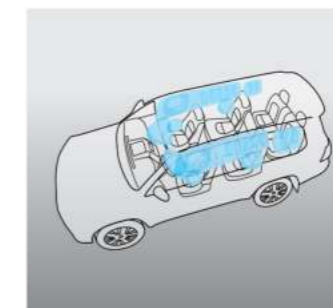

Семь подушек безопасности (SRS)

Защиту водителя и пассажиров Toyota Highlander обеспечивают семь подушек безопасности.

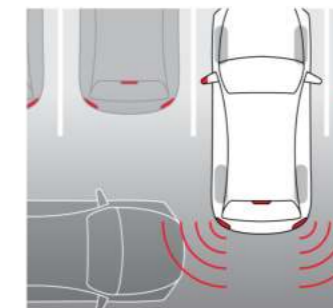

Система слежения за слепыми зонами при выезде с парковки задним ходом (RCTA)

При движении задним ходом, например, на парковке, используются датчики системы мониторинга слепых зон для распознавания транспортных средств, приближающихся к зоне плохой видимости позади автомобиля. При их обнаружении система подает аудиовизуальный сигнал.

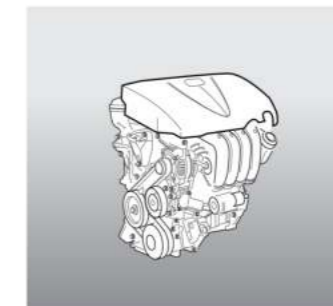

Двигатель 3,5 V6 D-4S

В новом мощном и эффективном 3,5-литровом бензиновом двигателе V6 с системой комбинированного впрыска D-4S двойная система изменения фаз газораспределения Dual VVT-i с технологией VVT-iW позволяет переходить на экономичный цикл Аткинсона в режиме низких нагрузок. А система изменения геометрии впускного коллектора (ACIS) и интеллектуальная система управления дроссельной заслонкой (ETCS-i) оптимизируют подачу воздуха, повышая эффективность и крутящий момент во всем диапазоне оборотов.



ЭРА-ГЛОНАСС

Устройство «ЭРА-ГЛОНАСС» позволяет осуществить вызов служб экстренного реагирования через государственную систему «ЭРА-ГЛОНАСС» простым нажатием на кнопку SOS на потолочной консоли вашего автомобиля. В случае аварии при срабатывании одной и более подушек безопасности устройство совершит вызов автоматически.

Узнать больше о модели Toyota Highlander вы можете в салоне ближайшего Дилера Тойота, на сайте toyota.ru или в официальных группах Toyota Russia в социальных сетях.

С электронной версией брошюры
можно ознакомиться на сайте toyota.ru

Настоящее предложение, включая любые содержащиеся в нем сведения, носит исключительно информационный характер, не является офертой, в том числе публичной (статьи 435, 437 ГК РФ), не является исчерпывающим и не содержит всех существенных условий договора. Приобретение автомобилей (далее — а/м) и иной продукции «Тойота» осуществляется в соответствии с условиями индивидуального договора купли-продажи, заключаемого с Уполномоченным Дилером / Уполномоченным Партнером «Тойота». Сведения, представленные в данной брошюре, носят исключительно информационный характер и могут быть скорректированы. В частности, варианты цветов кузова а/м могут отличаться от представленных в брошюре. Технические характеристики и варианты оборудования, указанные в брошюре, зависят от выбранной комплектации а/м и применимого законодательства и, как следствие, могут отличаться от моделей в конкретном регионе и/или стране. Представленная информация в брошюре об а/м не означает, что он имеется в наличии у Уполномоченного Дилера / Уполномоченного Партнера «Тойота». Подробную информацию, в т. ч. информацию о наличии а/м и интересующих вас комплектаций, вы можете получить у ближайшего Уполномоченного Дилера / Уполномоченного Партнера «Тойота».